



BOSCH

Instrukcja użytkownika

KLIMATYZATOR POKOJOWY TYPU SPLIT

Climate 8500

RAC 2,6-3 IPW / OU

RAC 3,5-3 IPW / OU

RAC 5,3-3 IPW / OU

RAC 7-3 IPW / OU

WAŻNA WSKAZÓWKA:

Przed montażem lub rozpoczęciem eksploatacji urządzenia klimatyzacyjnego należy dokładnie zapoznać się z niniejszą instrukcją. Instrukcję należy zachować na przyszłość.

Spis treści

1	Środki bezpieczeństwa	2
2	Dane techniczne i funkcje urządzenia.....	4
3	Tryb ręczny (bez sterownika bezprzewodowego)	6
4	Utrzymanie i konserwacja	7
5	Usuwanie usterek	9
6	Europejskie wytyczne dotyczące utylizacji	10

OSTROŻNOŚĆ

- ▶ Niebezpieczeństwo pożaru/materiały łatwopalne (tylko jednostki R32/R290)

OSTRZEŻENIE

Prace serwisowe należy przeprowadzać wyłącznie zgodnie z zaleceniami producenta urządzenia. Konserwację i naprawy wymagające pomocy doświadczonego personelu należy wykonywać pod nadzorem osoby posiadającej odpowiednie umiejętności w zakresie obchodzenia się z łatwopalnymi czynnikami chłodniczymi. Więcej informacji znajduje się w "Informacjach o serwisowaniu" w INSTRUKCJI MONTAŻU. (Dotyczy wyłącznie jednostek na czynnik chłodniczy R32/R290).

1 Środki bezpieczeństwa
Przed montażem zapoznać się ze środkami bezpieczeństwa

Nieprawidłowy montaż urządzenia spowodowany zignorowaniem instrukcji może doprowadzić do odniesienia obrażeń i uszkodzenia urządzenia. Charakter zagrożenia jest określany przez hasła ostrzegawcze OSTRZEŻENIE i OSTROŻNOŚĆ.

OSTRZEŻENIE

Ten symbol oznacza, że zignorowanie instrukcji może spowodować śmierć lub poważne obrażenia.

OSTROŻNOŚĆ

- ▶ Ten symbol oznacza, że zignorowanie instrukcji może spowodować umiarkowane obrażenia ciała lub uszkodzenie urządzenia bądź mienia.

OSTRZEŻENIE

Urządzenie może być używane przez dzieci od 8 roku życia oraz osoby o ograniczonych zdolnościach fizycznych, sensorycznych lub umysłowych, lub osoby niemające odpowiedniego doświadczenia i wiedzy, jeśli są one pod nadzorem lub zostały poinstruowane pod kątem bezpiecznego użycia urządzenia oraz znają wynikające z jego użycia niebezpieczeństwa. Urządzenie nie może być używane przez dzieci do zabawy. Czyszczenie oraz konserwacja urządzenia nie mogą być przeprowadzane przez dzieci pozostające bez nadzoru.

OSTRZEŻENIA DOTYCZĄCE MONTAŻU

- Montaż klimatyzatora zlecić autoryzowanemu instalatorowi. Nieprawidłowy montaż może doprowadzić do wycieków wody, porażenia prądem elektrycznym lub pożaru.
- Naprawy, konserwacja i zmiana lokalizacji urządzenia muszą być wykonywane przez certyfikowanego technika serwisowego. Nieprawidłowo wykonane naprawy mogą doprowadzić do odniesienia poważnych obrażeń lub awarii urządzenia.

OSTRZEŻENIA DOTYCZĄCE EKSPLOATACJI

- W przypadku wykrycia nieprawidłowości (takich jak dym) niezwłocznie wyłączyć urządzenie i wyjąć wtyczkę z gniazdka. Skontaktować się z autoryzowanym technikiem serwisowym, aby uniknąć ryzyka porażenia prądem elektrycznym, pożaru lub odniesienia obrażeń.
- **Nie** wkładać palców, prętów ani innych przedmiotów do wlotów i wylotów powietrza. Grozi to odniesieniem obrażeń, ponieważ wentylator obraca się z dużą prędkością.
- **Nie** używać łatwopalnych produktów w aerozolu, w tym lakierów do włosów, lakierów czy farb, w pobliżu urządzenia. Może to doprowadzić do wybuchu pożaru.
- **Nie** używać klimatyzatora w miejscach, w których mogą gromadzić się łatwopalne gazy. Emitowane gazy mogą gromadzić się w pobliżu urządzenia, co grozi wybuchem.
- **Nie** użytkować klimatyzatora w wilgotnym pomieszczeniu (takim jak łazienka lub pralnia). Może to spowodować porażenie prądem elektrycznym i uszkodzenie urządzenia.
- **Nie** kierować strumienia zimnego powietrza bezpośrednio na ciało.

OSTRZEŻENIA ZWIĄZANE Z INSTALACJĄ ELEKTRYCZNĄ

- Używać wyłącznie określonego kabla zasilania. Uszkodzony kabel zasilania musi zostać wymieniony przez producenta lub certyfikowanego technika serwisowego.
- Utrzymywać wtyczkę w czystości. Usuwać wszelki kurz i zanieczyszczenia gromadzące się na wtyczce. Zanieczyszczone wtyczki mogą doprowadzić do pożaru lub porażenia prądem elektrycznym.
- **Nie** ciągnąć za kabel zasilania, aby odłączyć urządzenie od gniazdka. Mocno przytrzymać wtyczkę i wyjąć ją z gniazdka. Ciągnięcie za kabel zasilania może doprowadzić do jego uszkodzenia, co grozi pożarem lub porażeniem prądem elektrycznym.
- **Nie** używać przedłużacza, nie wydłużać ręcznie przewodu zasilania ani nie podłączać innych urządzeń do tego samego gniazdka, co klimatyzator. Nieprawidłowe połączenia elektryczne, nieprawidłowa izolacja oraz niewystarczające napięcie zasilania mogą doprowadzić do pożaru.





OSTRZEŻENIA DOTYCZĄCE CZYSZCZENIA I KONSERWACJI

- Wyłączyć urządzenie i odłączyć je od zasilania przed przystąpieniem do czyszczenia. W przeciwnym razie może dojść do porażenia prądem elektrycznym.
- **Nie** czyścić klimatyzatora dużą ilością wody.
- **Nie** czyścić klimatyzatora palnymi środkami czyszczącymi. Palne środki czyszczące mogą być przyczyną pożaru lub odkształcenia się obudowy klimatyzatora.

OSTROŻNOŚĆ

- Jeśli klimatyzator zamontowany jest w pomieszczeniu, w którym znajdują się palniki lub inne urządzenia grzewcze, należy wietrzyć to pomieszczenie, aby nie dopuścić do niedoboru tlenu.
- Jeśli klimatyzator nie będzie używany przez dłuższy czas, odłączyć go od źródła zasilania.
- Na czas burzy wyłączyć urządzenie i odłączyć je od zasilania.
- Upewnić się, że skropliny są odprowadzane bez żadnych problemów.
- **Nie** obsługiwać klimatyzatora mokrymi dłońmi. Może to doprowadzić do porażenia prądem elektrycznym.
- **Nie** używać urządzenia niezgodnie z jego przeznaczeniem.
- **NIE** wspiąć się na jednostkę zewnętrzną ani nie umieszczać na niej żadnych przedmiotów.
- **Nie** uruchamiać klimatyzatora na dłuższy czas przy otwartych drzwiach lub oknach lub jeśli wilgotność powietrza jest wysoka.

Objaśnienia symboli znajdujących się na jednostce wewnętrznej lub jednostce zewnętrznej (dotyczy wyłącznie jednostek na czynnik chłodniczy R32/R290):

	OSTRZEŻENIE	Ten symbol oznacza, że w urządzeniu wykorzystywany jest łatwopalny czynnik chłodniczy. W razie wycieku czynnika chłodniczego wskutek nieszczelności i narażenia go na działanie zewnętrznego źródła zapłonu może dojść do pożaru.
	OSTROŻNOŚĆ	Ten symbol nakazuje dokładne zapoznanie się z instrukcją obsługi.
	OSTROŻNOŚĆ	Ten symbol oznacza, że sprzęt obsługiwać powinien doświadczony personel serwisowy w oparciu o instrukcję montażu.
	OSTROŻNOŚĆ	Ten symbol oznacza dostępność informacji w instrukcji obsługi lub instrukcji montażu.

2 Dane techniczne i funkcje urządzenia

Części jednostki

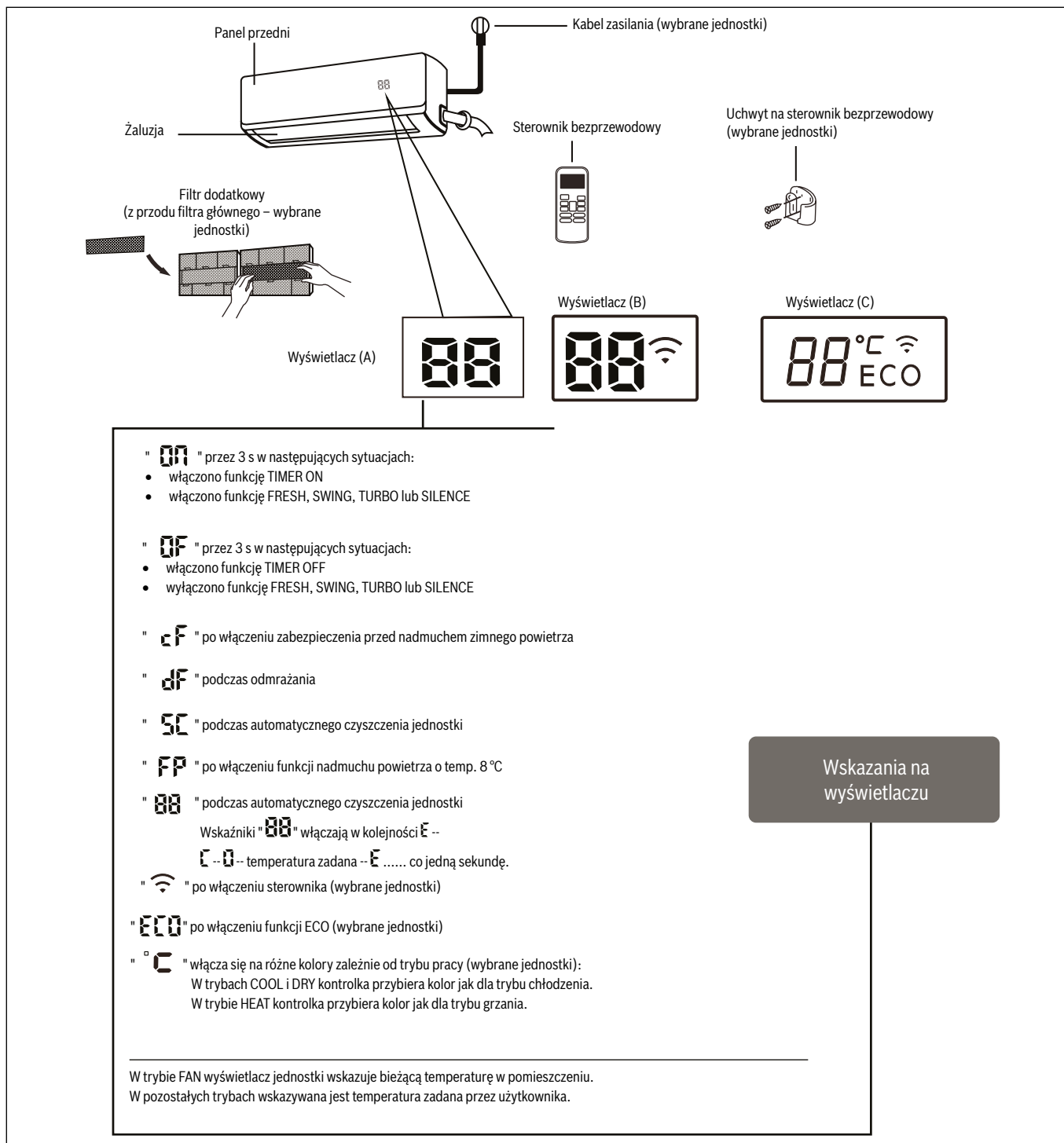

Rys. 1.

WSKAZÓWKA:

Ten pakiet dokumentacji nie zawiera instrukcji obsługi modułu zdalnego sterowania na podczerwień.

Optymalna wydajność pracy

Optymalną wydajność pracy w trybach COOL, HEAT i DRY można uzyskać wyłącznie wtedy, gdy urządzenie pracuje w zdefiniowanych zakresach temperatur. Jeśli klimatyzator będzie użytkowany w zakresach wykraczających poza opisane, zadziałać mogą zabezpieczenia wpływające na optymalną pracę urządzenia.

Urządzenia split typu RAC

	Tryb COOL	Tryb HEAT	Tryb DRY
Temperatura w pomieszczeniu	17 °C – 32 °C (63 °F – 90 °F)	0 °C – 30 °C (32 °F – 86 °F)	10 °C – 32 °C (50 °F – 90 °F)
Temperatura zewnętrzna	0 °C – 50 °C (32 °F – 122 °F)	-15 °C – 30 °C (5 °F – 86 °F)	0 °C – 50 °C (32 °F – 122 °F)
	-15 °C – 50 °C (5 °F – 122 °F)		

Tab. 1.

Aby zoptymalizować działanie urządzenia, wykonać następujące czynności:

- Zamknąć drzwi i okna.
- Ograniczyć zużycie energii, aktywując funkcje TIMER ON i TIMER OFF.
- Nie blokować wlotów i wylotów powietrza.
- Regularnie sprawdzać i czyścić filtry powietrza.

Szczegółowy opis poszczególnych funkcji znajduje się w instrukcji modułu zdalnego sterowania.

Pozostałe funkcje

- **Automatyczne ponowne uruchamianie**
Po awarii zasilania urządzenie jest automatycznie uruchamiane ponownie z zapamiętanymi ustawieniami.
- **Zabezpieczenie przed pleśnią (wybrane jednostki)**
Po wyłączeniu jednostki pracującej w trybie COOL, AUTO (COOL) lub DRY klimatyzator będzie kontynuować pracę z bardzo niską wydajnością, aby osuszyć kondensat i zapobiec rozwojowi pleśni.
- **Zapamiętywanie kąta ustawienia żaluzji (wybrane jednostki)**
Po włączeniu urządzenia żaluzje są automatycznie ustawiane pod zapamiętanym kątem.
- **Wykrywacz wycieków czynnika chłodniczego (wybrane jednostki)**
W przypadku wycieku czynnika na wyświetlaczu jednostki wewnętrznej automatycznie pojawia się komunikat "EC".
Szczegółowy opis zaawansowanych funkcji urządzenia (np. funkcji TURBO i automatycznego czyszczenia) znajduje się w **instrukcji modułu zdalnego sterowania**.

WSKAZÓWKA DOTYCZĄCA ILUSTRACJI:

Ilustracje zawarte w niniejszej instrukcji mają charakter wyłącznie orientacyjny. Zakupiona jednostka wewnętrzna może się nieco od nich różnić. Obowiązujące są rzeczywiste wymiary produktu.

Ustawianie kierunku przepływu powietrza
Ustawianie pionowego przepływu powietrza

Jeśli urządzenie jest włączone, za pomocą przycisków **SWING/DIRECT** można ustawić żądany (pionowy) kierunek przepływu powietrza.

1. Nacisnąć przycisk **SWING/DIRECT**, aby włączyć funkcję zmiany położenia żaluzji. Każde naciśnięcie przycisku zmienia kąt nachylenia żaluzji o 6°. Naciskać przycisk do momentu ustawienia żaluzji pod żądanym kątem.
2. Nacisnąć i przytrzymać przycisk **SWING/DIRECT** przez 3 sekundy, aby włączyć tryb ciągłej zmiany położenia żaluzji. Nacisnąć ponownie, aby wyłączyć tę funkcję.

Ustawianie poziomego przepływu powietrza

Poziomy przepływ powietrza reguluje się ręcznie. Chwycić dźwignię (patrz **rys. 2**) i ręcznie ustawić żaluzję w żądanym położeniu. **W przypadku niektórych urządzeń** kierunek przepływu powietrza w poziomie można ustawić za pomocą modułu zdalnego sterowania, patrz instrukcja modułu zdalnego sterowania.

WSKAZÓWKA DOTYCZĄCA KĄTA USTAWIENIA ŻALUZJI:

W trybach COOL i DRY nie ustawiać żaluzji pionowej pod zbyt dużym kątem na dłuższy czas. W przeciwnym razie na żaluzji może skraplać się woda, która będzie kapać na podłogę lub meble. (Patrz **rys. 2**)

W trybach COOL i HEAT nie ustawiać żaluzji pionowej pod zbyt dużym kątem, ponieważ może to zmniejszyć wydajność urządzenia z powodu ograniczonego przepływu powietrza.

Nie regulować żaluzji ręką. Może to spowodować rozsynchronizowanie żaluzji. Wówczas należy wyłączyć urządzenie, odłączyć je od zasilania na kilka sekund, po czym ponownie uruchomić urządzenie. Spowoduje to zresetowanie żaluzji.

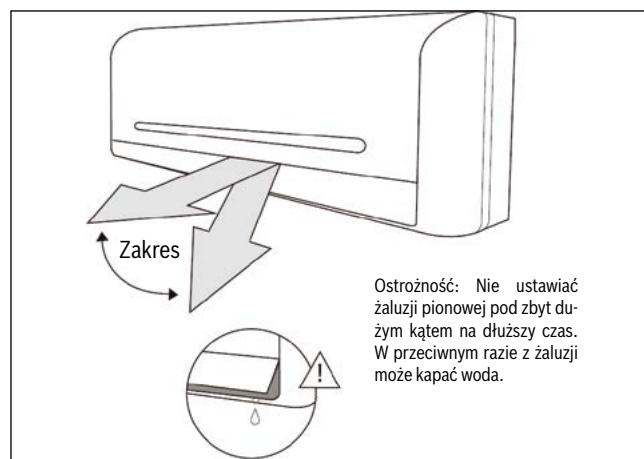

Rys. 2.

! OSTROŻNOŚĆ

- ▶ Nie zbliżać ani nie wkładać palców do otworów nadmuchiowego i ssawnego urządzenia. Wentylator obracający się z dużą prędkością może spowodować obrażenia.

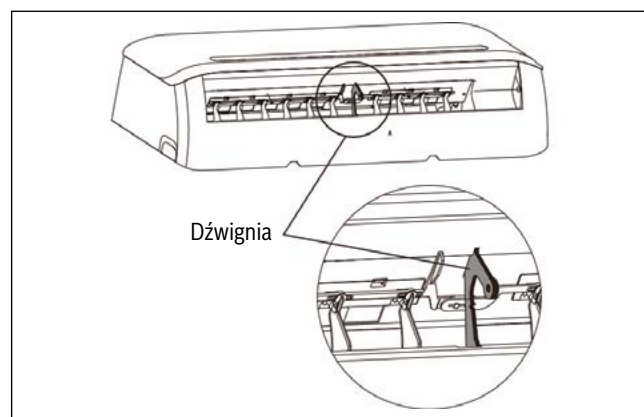

Rys. 3.

- **Funkcja Sleep**

Funkcja SLEEP służy do zmniejszania poboru energii w nocy (kiedy temperatura zapewniająca komfort jest niższa). Funkcję tą można aktywować wyłącznie za pomocą sterownika zdalnego.

Nacisnąć przycisk **SLEEP**, kiedy wszyscy są gotowi do snu. W trybie COOL nastawa temperatury zostanie zwiększona o 1 °C (2 °F) po upływie 1 godziny i o kolejny 1 °C (2 °F) po upływie następnej godziny. W trybie HEAT nastawa temperatury zostanie zmniejszona o 1 °C (2 °F) po upływie 1 godziny i o kolejny 1 °C (2 °F) po upływie następnej godziny.

Nowa temperatura zadana będzie utrzymywana przez kolejne 5 godzin, po czym urządzenie wyłączy się automatycznie.

Wskazówka: W trybach FAN i DRY funkcja SLEEP nie jest dostępna.

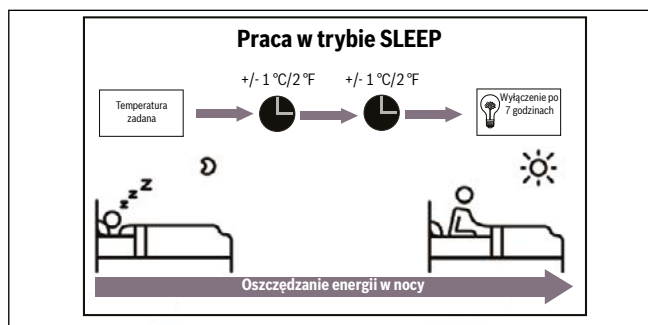

Rys. 4.

3 Tryb ręczny (bez sterownika bezprzewodowego)

Obsługa jednostki bez użycia modułu zdalnego sterowania

Jeśli moduł zdalnego sterowania zostanie uszkodzony, jednostką można sterować ręcznie za pomocą przycisku **MANUAL CONTROL** znajdującego się na jednostce wewnętrznej. Należy pamiętać, że ręczna obsługa urządzenia przez dłuższy czas nie jest zalecana; do obsługi klimatyzatora należy używać modułu zdalnego sterowania.

PRZED WŁĄCZENIEM TRYBU RĘCZNEGO

Przed włączeniem trybu ręcznego należy wyłączyć urządzenie.

Następnie:

1. Otworzyć przedni panel jednostki wewnętrznej.
2. Zlokalizować przycisk **MANUAL CONTROL** znajdujący się po prawej stronie urządzenia.
3. Jednokrotnie nacisnąć przycisk **MANUAL CONTROL**, aby włączyć tryb FORCED AUTO.
4. Ponownie nacisnąć przycisk **MANUAL CONTROL**, aby włączyć tryb FORCED COOLING.
5. Trzeci raz nacisnąć przycisk **MANUAL CONTROL**, aby wyłączyć urządzenie.
6. Zamknąć przedni panel.



OSTROŻNOŚĆ

- ▶ Przycisk trybu ręcznego służy do testowania działania klimatyzatora i jego obsługi w sytuacji awaryjnej. Z funkcji tej można korzystać wyłącznie w przypadku usterki modułu zdalnego sterowania oraz w razie konieczności. Aby przywrócić normalne działanie urządzenia, włączyć je za pomocą modułu zdalnego sterowania.

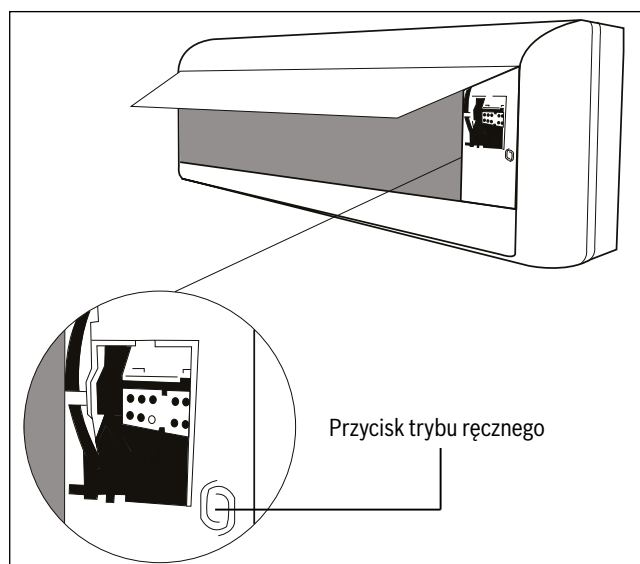

Rys. 5.

4 Utrzymanie i konserwacja

Czyszczenie jednostki wewnętrznej



PRZED PRZYSTĄPIENIEM DO CZYSZCZENIA LUB KONSERWACJI

PRZED PRZYSTĄPIENIEM DO CZYSZCZENIA LUB KONSERWACJI KLIMATYZATORA NALEŻY ZAWSZE ODŁĄCZYĆ URZĄDZENIE OD ZASILANIA.



OSTROŻNOŚĆ

Do czyszczenia jednostki użyć miękkiej, suchej szmatki. Jeśli jednostka jest mocno zabrudzona, wyczyścić ją szmatką nasączoną ciepłą wodą.

- **Nie** wycierać urządzenia szmatką nasączoną środkami chemicznymi
- **Nie** czyścić urządzenia przy użyciu benzyny, rozcieńczalników do farb, proszków polerskich ani rozpuszczalników. Mogą one spowodować pęknięcie lub odkształcenie plastikowej obudowy.
- **Nie** czyścić przedniego panelu urządzenia przy użyciu wody o temperaturze powyżej 40 °C (104 °F). Może to spowodować jego odkształcenie lub odbarwienie.

Czyszczenie filtra powietrza

Zatkany filtr powietrza zmniejsza wydajność chłodniczą klimatyzatora i stanowi zagrożenie dla zdrowia. Filtr czyścić raz na dwa tygodnie.

1. Unieść przedni panel jednostki wewnętrznej.
2. Chwycić zaczep na końcu filtra, delikatnie go docisnąć i odchylić filtr do siebie.
3. Wyjąć filtr.
4. Jeśli filtr jest wyposażony w mały wkład odświeżający powietrze, odłączyć ten wkład od większego filtra. Wyczyścić wkład odświeżacza za pomocą odkurzacza ręcznego.
5. Przepłukać duży filtr powietrza ciepłą wodą z mydłem. Używać łagodnego detergentu.
6. Przepłukać filtr czystą wodą i strzepnąć nadmiar wody.
7. Wysuszyć w chłodnym, suchym miejscu; nie pozostawiać filtra do wyschnięcia bezpośrednio na słońcu.
8. Po wysuszeniu zamontować wkład odświeżający powietrze w większym filtrze i wsunąć filtr do jednostki wewnętrznej.
9. Zamknąć przedni panel jednostki wewnętrznej.

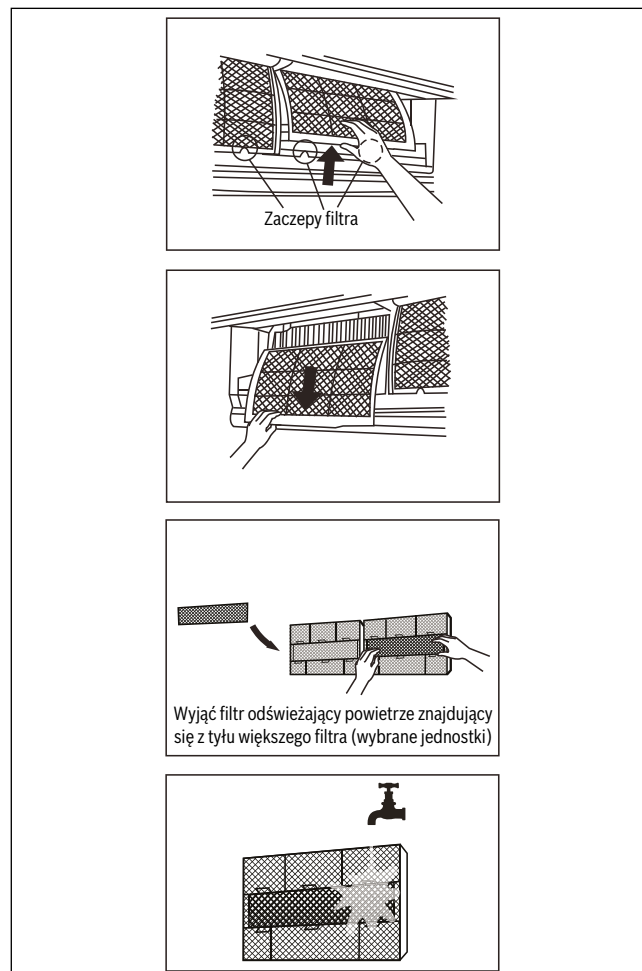

Rys. 6.



OSTROŻNOŚĆ

- ▶ Nie dotykać filtra odświeżającego powietrze (plazmowego) przez minimum 10 minut od wyłączenia urządzenia.
- ▶ Przed przystąpieniem do wymiany lub czyszczenia filtra należy wyłączyć urządzenie i odłączyć je od zasilania.
- ▶ Podczas demontażu filtra nie dotykać metalowych części urządzenia. Metalowe krawędzie stwarzają zagrożenie przecięciem.
- ▶ Nie czyścić wnętrza jednostki wewnętrznej wodą. W przeciwnym razie może dojść do uszkodzenia izolacji i porażenia prądem elektrycznym.
- ▶ Nie suszyć filtra w bezpośrednim nasłonecznionym miejscu. Może to spowodować jego skurczenie się.

Przypomnienia dotyczące filtra powietrza (opcja)

Przypomnienie o konieczności wyczyszczenia filtra powietrza

Po 240 godzinach pracy na wyświetlaczu jednostki wewnętrznej zacznie migać komunikat "CL". Wskazuje on konieczność wyczyszczenia filtra. Po 15 sekundach wyświetlacz wróci do normalnego stanu.

Aby skasować przypomnienie, 4 razy nacisnąć przycisk **LED** na module zdalnego sterowania lub 3 razy nacisnąć przycisk **MANUAL CONTROL** na urządzeniu. Jeśli przypomnienie nie zostanie skasowane, komunikat "CL" pojawi się ponownie przy kolejnym włączeniu urządzenia.

Przypomnienie o konieczności wymiany filtra powietrza

Po 2880 godzinach pracy na wyświetlaczu jednostki wewnętrznej zacznie migać komunikat "nF". Wskazuje on konieczność wymiany filtra. Po 15 sekundach wyświetlacz wróci do normalnego stanu.

Aby skasować przypomnienie, 4 razy nacisnąć przycisk **LED** na module zdalnego sterowania lub 3 razy nacisnąć przycisk **MANUAL CONTROL** na urządzeniu. Jeśli przypomnienie nie zostanie skasowane, komunikat "nF" pojawi się ponownie przy kolejnym włączeniu urządzenia.

OSTROŻNOŚĆ

- Konserwacja i czyszczenie jednostki zewnętrznej muszą być wykonywane przez autoryzowanego sprzedawcę lub certyfikowanego technika serwisowego.
- Wszelkie naprawy urządzenia muszą być wykonywane przez autoryzowanego sprzedawcę lub certyfikowanego technika serwisowego.

Konserwacja – długi okres bezczynności

Jeśli klimatyzator nie będzie używany przez dłuższy czas, wykonać następujące czynności:

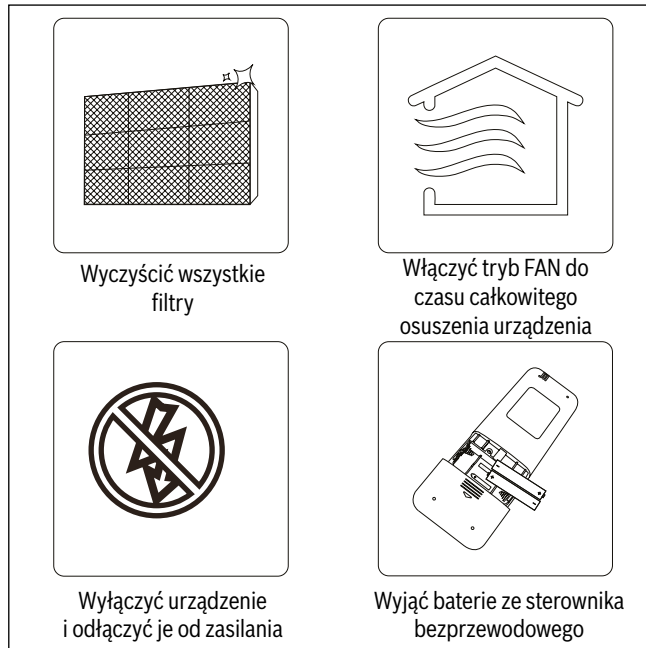

Rys. 7.

Konserwacja – kontrola przed sezonem

Po długim okresie bezczynności lub przed sezonem, w którym urządzenie będzie często używane, wykonać następujące czynności:

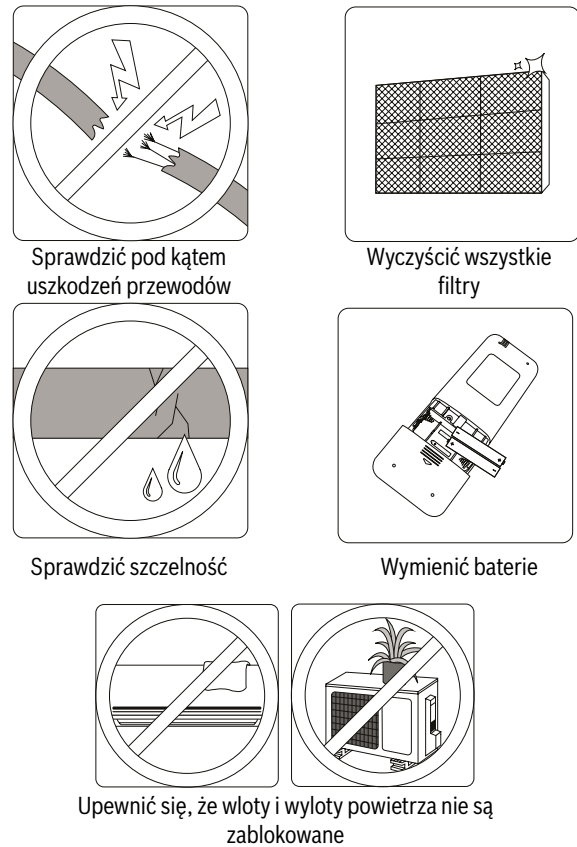

Rys. 8.

5 Usuwanie usterek



ŚRODKI BEZPIECZEŃSTWA

PRZED PRZYSTĄPIENIEM DO CZYSZCZENIA LUB KONSERWACJI KLIMATYZATORA NALEŻY ZAWSZE ODŁĄCZYĆ URZĄDZENIE OD ZASILANIA.

- W przypadku wystąpienia DOWOLNEJ z poniższych sytuacji należy natychmiast wyłączyć klimatyzator!
- Uszkodzony lub rozgrzany kabel zasilania
- Zapach spalenizny
- Głośne lub odbiegające od normy dźwięki
- Częste przepalanie się bezpiecznika lub częsta aktywacja wyłącznika ochronnego
- Woda lub obce przedmioty przedostały się do wnętrza urządzenia lub z niego wypadają

NIE PODEJMOWAĆ PRÓB SAMODZIELNEJ NAPRAWY URZĄDZENIA! NATYCHMIAST SKONTAKTOWAĆ SIĘ Z AUTORYZOWANYM TECHNIKIEM SERWISOWYM!

Najczęstsze problemy

Poniższe problemy nie są uznawane za usterki i w większości przypadków nie wymagają przeprowadzenia naprawy.

Problem	Możliwe przyczyny
Urządzenie nie włącza się po naciśnięciu przycisku ON/OFF	Urządzenie posiada zabezpieczenie 3-minutowe chroniące je przed przeciążeniem. Urządzenie nie włączy się przez trzy minuty od jego wyłączenia.
Urządzenie zmienia tryb pracy z COOL/HEAT na FAN	Urządzenie zmienia ustawienia celem zapobieżenia zamrożeniu. Urządzenie wznowi pracę w poprzednio wybranym trybie, gdy temperatura będzie wyższa.
	Po osiągnięciu zadanej temperatury sprężarka urządzenia jest wyłączana. Urządzenie wznowi pracę, kiedy temperatura znowu ulegnie zmianie.
Z jednostki wewnętrznej wydobywa się para	W regionach o dużej wilgotności powietrza w wyniku dużej różnicy między temperaturą pomieszczenia a temperaturą nadmuchiwanego powietrza z urządzenia może wydobywać się para.
Jednostka zewnętrzna i wewnętrzna emitują parę	Para może powstawać, kiedy urządzenie ponownie uruchamia tryb HEAT po odmrażaniu z powodu zbyt dużej ilości wilgoci pozostałej po odmrażaniu.
Jednostka wewnętrzna generuje hałas	Podczas ustawiania żaluzji w pierwotnym położeniu może być słyszalny odgłos ruchu.
	Dźwięk ten może być spowodowany rozszerzaniem się i kurczeniem części z tworzywa podczas pracy w trybie HEAT.

Problem	Możliwe przyczyny
Jednostka wewnętrzna i zewnętrzna generują hałas	Podczas pracy urządzenia słyszalny jest syczący dźwięk: Jest to normalne. Dźwięki te są spowodowane przepływem czynnika chłodniczego w jednostkach wewnętrznej i zewnętrznej.
	Tuż po rozpoczęciu lub zakończeniu pracy urządzenia lub podczas odmrażania słyszalny jest syczący dźwięk: Jest to normalne. Dźwięki te są spowodowane zatrzymaniem i zmianą kierunku przepływu czynnika chłodniczego.
	Piszczący dźwięk: Jest on spowodowany normalnym rozszerzaniem się i kurczeniem części metalowych lub z tworzywa pod wpływem zmian temperatury podczas pracy urządzenia.
Jednostka zewnętrzna generuje hałas	Urządzenie generuje różne dźwięki, zależnie od bieżącego trybu pracy.
Z jednostki wewnętrznej lub zewnętrznej wydychany jest kurz	Jeśli urządzenie nie jest używane przez dłuższy czas, w jego wnętrzu może gromadzić się kurz, wydmuchiwany następnie po uruchomieniu urządzenia. Można temu zapobiec, odpowiednio przykrywając urządzenie, kiedy nie jest ono używane.
Z jednostki wewnętrznej wydobywa się nieprzyjemny zapach	Urządzenie pochłania zapachy z otoczenia (np. zapach mebli, papierosów, gotowania itd.), po czym wydychuje je wraz z powietrzem.
	W filtrach urządzenia rozwinęła się pleśń i należy je wyczyścić.
Wentylator jednostki zewnętrznej nie obraca się	Podczas pracy urządzenia prędkość wentylatora jest regulowana tak, aby zapewnić optymalne działanie produktu.
Urządzenie włącza się nieregularnie, działa nieprzewidywalnie lub nie reaguje na polecenia	Zakłócenia spowodowane nadajnikami telefonii komórkowej i wzmacniaczami zdalnymi mogą prowadzić do nieprawidłowego działania urządzenia.
	Wówczas należy wykonać następujące czynności: <ul style="list-style-type: none"> • Odłączyć, a następnie podłączyć urządzenie do zasilania. • Nacisnąć przycisk ON/OFF na module zdalnego sterowania, aby wznowić działanie urządzenia.

Tab. 2.

WSKAZÓWKA: Jeśli problem powtarza się, skontaktować się z lokalnym sprzedawcą lub najbliższym serwisem technicznym. Podać szczegółowy opis usterki oraz numer modelu urządzenia.

Usuwanie usterek

W przypadku wystąpienia usterki, przed skontaktowaniem się z serwisem sprawdzić poniższe punkty.

Opis usterki	Możliwe przyczyny	Rozwiązanie
Słaba wydajność chłodnicza	Temperatura zadana wyższa od temperatury w pomieszczeniu	Zmniejszyć temperaturę zadaną
	Zabrudzony wymiennik ciepła jednostki zewnętrznej lub wewnętrznej	Wyczyścić wymiennik ciepła
	Zabrudzony filtr powietrza	Wyjąć i wyczyścić filtr powietrza zgodnie z instrukcjami
	Zablokowany wlot lub wylot powietrza jednostki zewnętrznej lub wewnętrznej	Wyłączyć urządzenie, usunąć blokadę i ponownie włączyć urządzenie
	Otwarte drzwi i okna	Upewnić się, że podczas pracy urządzenia drzwi i okna są zamknięte
	Światło słoneczne generuje zbyt dużo ciepła	Zamknąć i zasłonić okna, jeśli światło słoneczne jest ostre lub temperatura na zewnątrz jest wysoka
	Zbyt dużo źródeł ciepła w pomieszczeniu (ludzie, komputery, urządzenia elektroniczne itd.)	Zmniejszyć liczbę źródeł ciepła
	Niski poziom czynnika chłodniczego z powodu nieszczelności lub długiego czasu eksploatacji urządzenia	Sprawdzić pod kątem nieszczelności, w razie potrzeby uszczelnić instalację i uzupełnić czynnik chłodniczy
	Aktywna jest funkcja SILENCE (opcja)	Funkcja SILENCE zmniejsza wydajność urządzenia, redukując jego częstotliwość roboczą. Wyłączyć funkcję SILENCE.
	Urządzenie nie pracuje	Awaria zasilania
Wyłączone zasilanie		Włączyć zasilanie
Przepalony bezpiecznik elektryczny		Wymienić bezpiecznik elektryczny
Wyczerpane baterie modułu zdalnego sterowania		Wymienić baterie
Zadziałało 3-minutowe zabezpieczenie urządzenia		Odczekać trzy minuty od momentu włączenia urządzenia
Włączony program czasowy		Wyłączyć program czasowy
Urządzenie często włącza się i wyłącza się		Zbyt mało lub zbyt dużo czynnika chłodniczego w instalacji
	W obiegu znajduje się gaz nieściśliwy lub wilgoć.	Odpowietrzyć i napełnić obieg czynnikiem chłodniczym
	Uszkodzona sprężarka	Wymienić sprężarkę
	Zbyt niskie lub zbyt wysokie napięcie	Zamontować manostat regulujący napięcie

Opis usterki	Możliwe przyczyny	Rozwiązanie
Słaba wydajność grzewcza	Bardzo niska temperatura zewnętrzna	Włączyć dodatkowy grzejnik
	Przez otwarte drzwi i okna do pomieszczenia przenika zimne powietrze	Upewnić się, że podczas pracy urządzenia drzwi i okna są zamknięte
	Niski poziom czynnika chłodniczego z powodu nieszczelności lub długiego czasu eksploatacji urządzenia	Sprawdzić pod kątem nieszczelności, w razie potrzeby uszczelnić instalację i uzupełnić czynnik chłodniczy
Wskaźniki stanu pracy ciągle migają Na wyświetlaczu jednostki wewnętrznej pojawia się kod błędu:		
	Urządzenie może przerwać pracę lub bezpiecznie kontynuować działanie. Jeśli wskaźniki nadal migają lub wyświetlony zostanie kod błędu, poczekać około 10 minut. Problem może ustąpić samoczynnie.	
	W przeciwnym razie odłączyć i ponownie podłączyć zasilanie. Włączyć urządzenie.	
	Jeśli problem powtarza się, odłączyć zasilanie i skontaktować się z najbliższym serwisem technicznym.	

Tab. 3.

WSKAZÓWKA: Jeśli po przeprowadzeniu kontroli i testów diagnostycznych opisanych powyżej problem nadal występuje, natychmiast wyłączyć urządzenie i skontaktować się z autoryzowanym serwisem technicznym.

6 Europejskie wytyczne dotyczące utylizacji

Urządzenie zawiera czynnik chłodniczy i inne potencjalnie niebezpieczne substancje. Podczas utylizacji urządzenia należy stosować się do przepisów dotyczących zbiórki i recyklingu odpadów. **Nie** utylizować urządzenia razem z odpadami z gospodarstwa domowego lub nieposortowanymi odpadami komunalnymi.

Dostępne są następujące możliwości utylizacji urządzenia:

- Odniesienie urządzenia do wyznaczonego punktu zbiórki zużytego sprzętu elektrycznego i elektronicznego.
- Oddanie nieodpłatnie zużytego sprzętu sprzedawcy przy zakupie nowego urządzenia.
- Oddanie nieodpłatnie zużytego sprzętu producentowi urządzenia.
- Sprzedanie urządzenia w certyfikowanym skupie złomu.

WSKAZÓWKA SPECJALNA

Wyrzucenie urządzenia w lesie lub podobnym miejscu stwarza zagrożenie dla zdrowia i jest szkodliwe dla środowiska. Szkodliwe substancje z urządzenia mogą przeniknąć do wód gruntowych, a tym samym do lokalnych łańcuchów pokarmowych.





Z powodu ciągłego rozwoju produktu konstrukcja i dane techniczne urządzenia mogą ulec zmianie bez uprzedniego powiadomienia.
Aby uzyskać szczegółowe informacje, należy skonsultować się z punktem sprzedaży lub producentem.

CS400U-AB(R32)
16122000004094
20170619

Robert Bosch Sp. z o.o.
ul. Jutrzenki 105
02-231 Warszawa
www.bosch-klimatyzacja.pl